

« De boîte en boîte »

Référentiel

La boîte à chaussure (ou bottes) pour les grands ou les petits, avec ou sans couvercle.

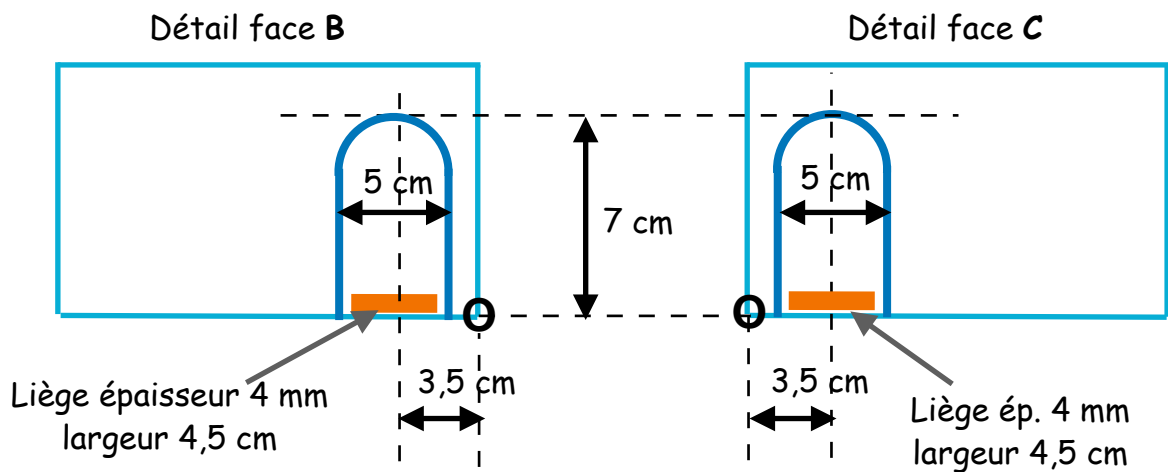
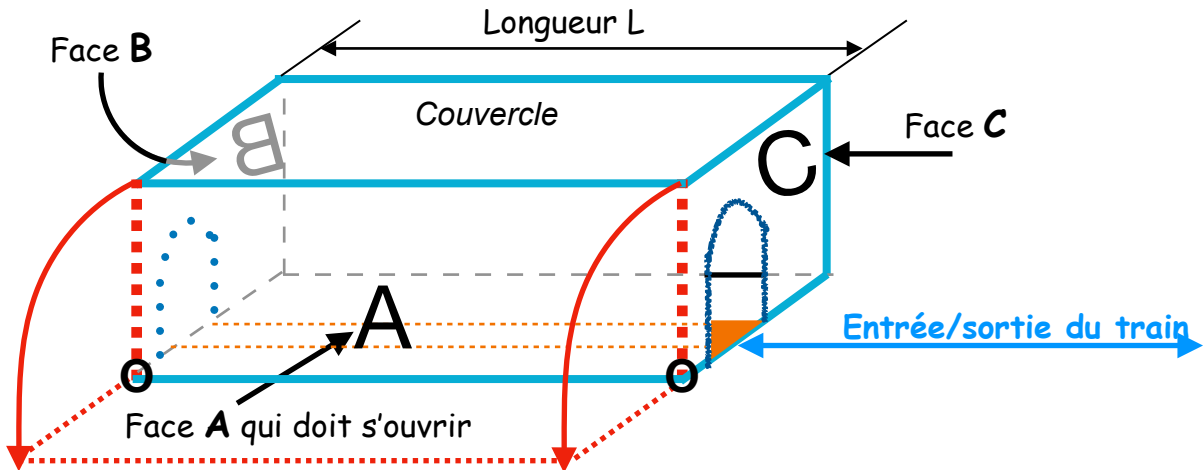

Marche à suivre :

- Couper chaque côté de la face **A** pour qu'elle puisse s'abaisser
- Découper le passage comme indiqué ci-dessus sur la face **B** et sur la face **C**
- Sous-couche en liège épaisseur 4 mm sous le coupon de rail HO 1/87^{ème} code 100
- Le coupon de rail de longueur **L** doit être coupé au ras des débouchés faces **B** et **C**
- Attention : avant de coller votre coupon de rail penser à ôter les « tire-fond » à chaque bout pour la mise en place des éclisses de raccordement
- Important : respecter l'axe de pose du coupon de rail à 3,5 cm par rapport au bord de la pliure de la face **A** (symbole « **O** » sur les croquis)
- Laisser votre imagination vous guider...